

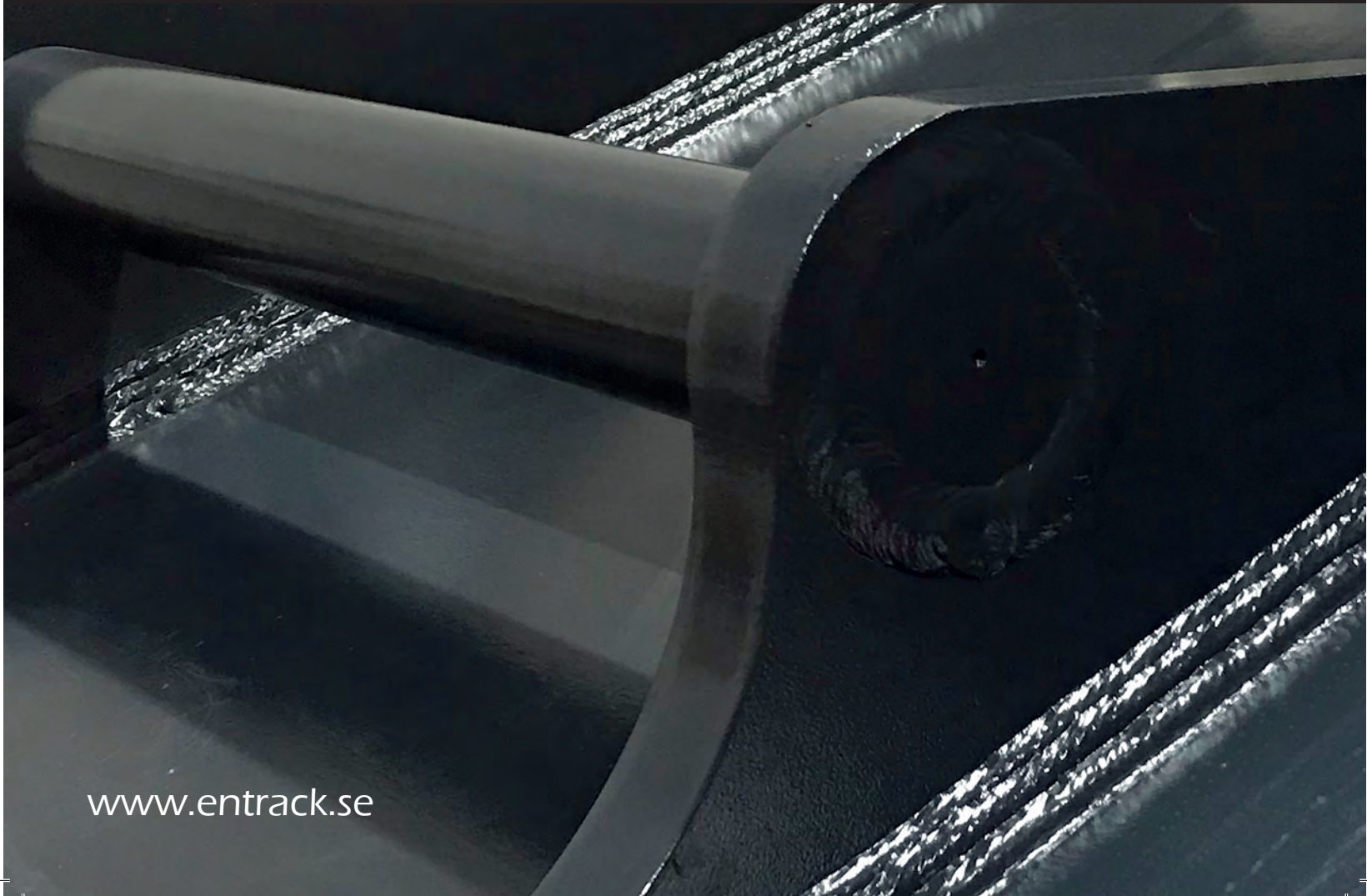

Redskap med S70 fäste | Lämpliga för maskiner som väger 18-30 ton



www.entrack.se

Innehållsförteckning

- 3 Djupskopa 900 lit
- 4 Djupskopa 1100 lit
- 5 Djupskopa 1250 lit
- 6 Djupskopa 1400 lit
- 7 Djupskopa 1600 lit
- 8 Kabelskopa 330 lit
- 9 Kabelskopa 500 lit
- 10 Planeringskopa 900 lit
- 11 Planeringskopa 1100 lit
- 12 Planeringskopa 1220 lit
- 13 Planeringskopa 1370 lit
- 14 Planeringskopa 1600 lit
- 15 VA skopa 520 lit
- 16 VA skopa 640 lit
- 17 Gallerskopa 1100 lit
- 18 Gallerskopa 1370 lit
- 19 Tjälrivare 1100 mm
- 20 Tjälrivare 1140 mm
- 21 Tjälrivare 1230 mm
- 22 Asfaltskärare och fäste
- 23 Information om materialval, flöde och volymbärkning



Entrack Gruppen

I mer än 40 år har Entrack levererat bandvagnsdelar, slitdelar och redskap till entreprenörer i norra Europa. Det senaste decenniet har verksamheten expanderat till att numera även omfatta Finland, Polen och Italien. Utifrån lokala lager och ett centralt lager i Stockholm, förser vi våra kunder med kvalitetsprodukter inom kort varsel. Vår målsättning är att erbjuda en hög servicenivå och alltid försöka hitta bra lösningar!

Utöver ett bra samarbete med kvalitetsleverantörer, erbjuder vi produkter med eget varumärke. Våra varumärken står för hög kvalitet och är resultatet av ett uthålligt arbete under många år.



Garanti- och leveransvillkor

Som garanti- och leveransvillkor för MITO redskap gäller i första hand avtalet "Allmänna villkor". Det laddas ner på www.entrack.se. I andra hand gäller branschavtalen Maskin 03 och Resut 05.

Våra priser anges alltid exkl. moms. De kan ändras av olika skäl, men fastställs i samband med orderbekräftelsen. Leveranstid är omgående, såvida inte lagret tillfälligt tagit slut eller om beställningen gäller en kundspecifik produkt. Snabbfästen levereras efter 2-3 veckor.

Alla redskap i serien Less is More 2 har utvecklats och konstruerats i eget regi. Egna produktionsritningar och beräkningar finns på samtliga redskap. Därmed uppfyller vi gällande krav, vilket är en trygghet för er som kunder. Vi har ett nära samarbete med underleverantörer som är mycket kompetenta och som tillverkat skopor under många år, inte minst för gruvindustrin. Därmed säkerställer vi en hög kvalitativ produktionsnivå. Vi är noga med att välja rätt stål i våra redskap. I serien Less is More 2 använder vi vanligtvis Strenx 700 och Hardox 450 ifrån SSAB, samt konstruktionsstål S355. Därutöver skärstål och slitstål ifrån Olofsfors. Tandsystem och skopskydd ifrån MTG och vårt eget märke NWP. Alternativa märken kan förekomma vid behov.

Rekommenderade maskinvikter i broschyren, ska ses som riktmärken.

Djupskopa 900 lit

Artikel: 700201100900MA30
Maskinvikt: 18-22 ton
Skopvikt: 784 kg
Volym: 900 lit [SAE1:1]
Fäste: S70
Bredd: 1100 mm
Takvinkel: 17 grader
Skärstål: 300x40 mm
Slitribbor: 100x20 mm
Tandsystem: MTG Starmet MA30

Tak- och balk konstruktionen är tillverkad i ett höghållfasthetsstål, som är flexibelt för att klara rörelser, och samtidigt tillräckligt starkt för att klara en hög belastning.

En stor och jämn radie utan inbyggda hinder, gör skopan lättfylld. Skopans takvinkel är anpassad för rototilt.



Med MTG Starmet är skopan vass under lång tid. Med nedan lagerförda tänder, är du även förberedd för olika typer av arbeten.



Skopan kan försees med cat 3,5" tandsystem av vårt eget märke NWP, som håller mycket hög kvalitet! Artikel nr. 700201100900C35 (Finns alltid i lager)

MTG = Hammerless

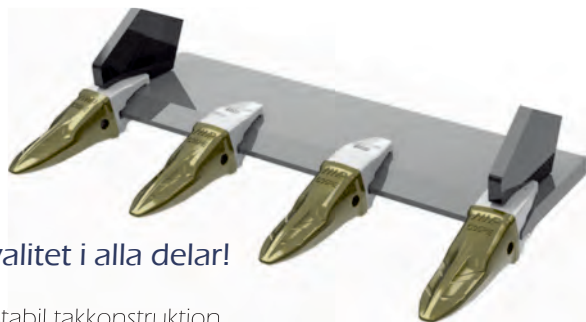

Kvalitet i alla delar!

- Stabil takkonstruktion
- Förstärkt S70 fäste i 30 mm
- Ribbor och skärstål i 500 HB
- Hardox 450, SSAB i skopkroppen
- Väl skyddad i sin grundkonstruktion. Sidorna byggs på botten svepet, som även skyddas av slitstål, med max 40 mm emellan. Den kraftiga nedre bananen är genomgående.

Hög kvalitet på ingående material

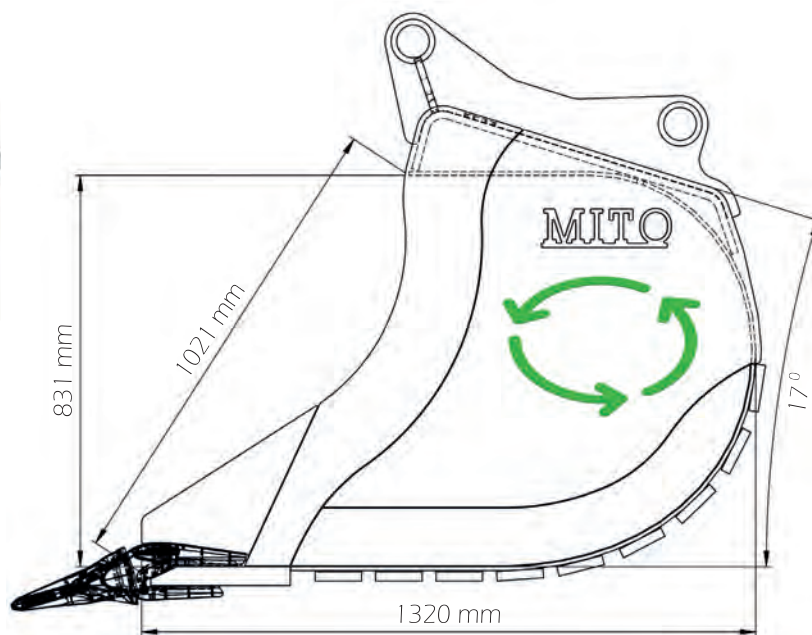

Entrack Stockholm 08-36 69 70
 Entrack Sörbygden 0696-701 34
 Entrack Östersund 0696-701 34

Entrack Eslöv 0413-55 88 82
 Entrack Göteborg 031-267 467
 Internet www.entrack.se

Entrack Karlstad 054-53 40 50
 Entrack Luleå 0920-250 230
 E-mail info@entrack.se

Djupskopa 1 100 lit

Artikel: 7002011501100MA30
Maskinvikt: 20-24 ton
Skopvikt: 994 kg
Volym: 1 100 lit [SAE 1:1]
Fäste: S70
Bredd: 1 150 mm
Takvinkel: 17 grader
Skärstål: 300x40 mm
Slitribbor: 100x20 mm
Tandsystem: MTG Starmet MA30

Tak- och balk konstruktionen är tillverkad i ett höghållfasthetsstål, som är flexibelt för att klara rörelser, och samtidigt tillräckligt starkt för att klara en hög belastning.

En stor och jämn radie utan inbyggda hinder, gör skopan lättfylld. Skopans takvinkel är anpassad för rototilt.

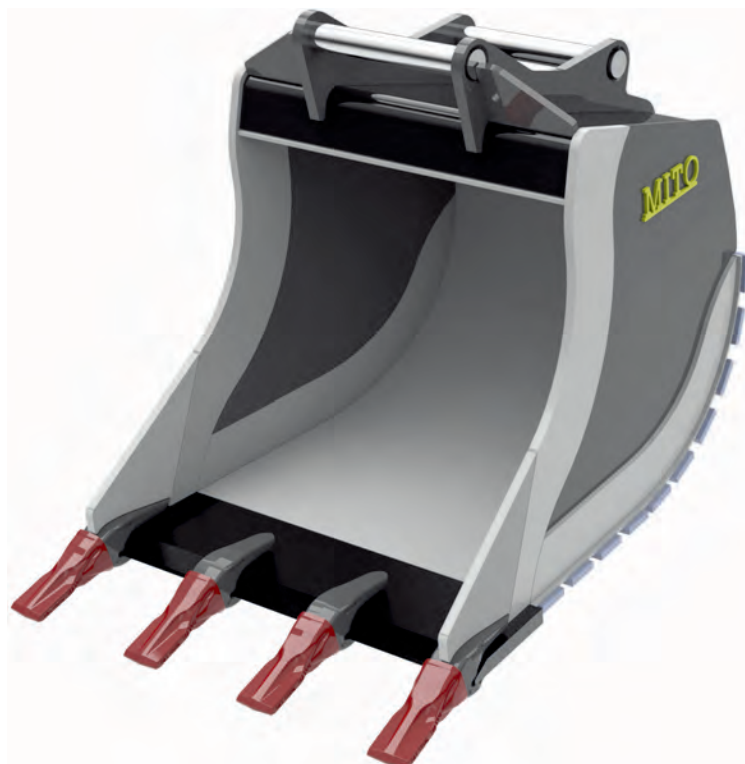

Med MTG Starmet är skopan vass under lång tid. Med nedan lagerförda tänder, är du även förberedd för olika typer av arbeten.



Skopan kan försees med cat 3,5" tandsystem av vårt eget märke NWP, som håller mycket hög kvalitet! Artikel nr. 7002011501100C35 (Finns alltid i lager)

MTG = Hammerless



Kvalitet i alla delar!

- Stabil takkonstruktion
- Förstärkt S70 fäste i 30 mm
- Ribbor och skärstål i 500 HB
- Hardox 450, SSAB i skopkroppen
- Väl skyddad i sin grundkonstruktion. Sidorna byggs på botten svepet, som även skyddas av slitstål, med max 40 mm emellan. Den kraftiga nedre bananen är genomgående.

Hög kvalitet på ingående material

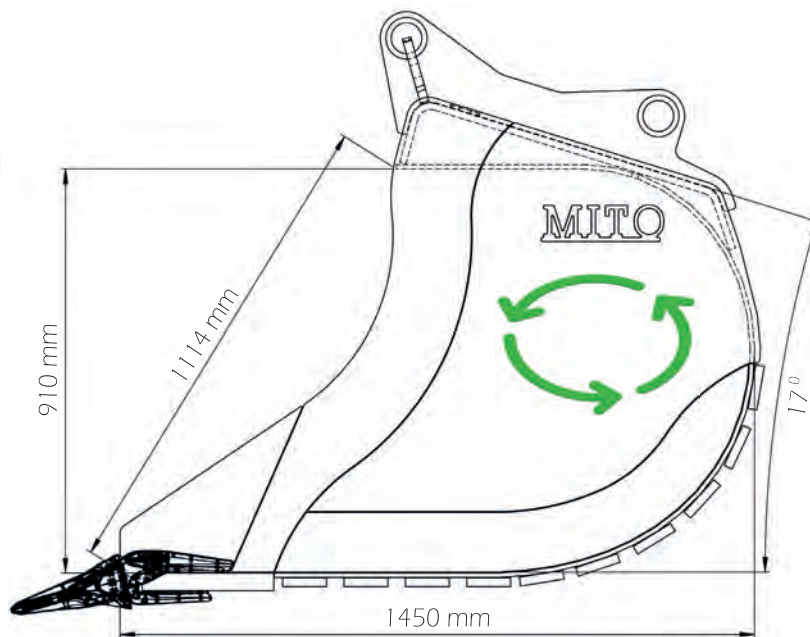

Entrack Stockholm 08-36 69 70
 Entrack Sörbygdén 0696-701 34
 Entrack Östersund 0696-701 34

Entrack Eslöv 0413-55 88 82
 Entrack Göteborg 031-267 467
 Internet www.entrack.se

Entrack Karlstad 054-53 40 50
 Entrack Luleå 0920-250 230
 E-mail info@entrack.se

Djupskopa 1250 lit

Artikel: 7002012801250MA40
Maskinvikt: 22-26 ton
Skopvikt: 1094 kg
Volym: 1250 lit [SAE1:1]
Fäste: S70
Bredd: 1280 mm
Takvinkel: 17 grader
Skärstål: 300x40 mm
Slitribbor: 100x20 mm
Tandsystem: MTG Starmet MA40

Tak- och balk konstruktionen är tillverkad i ett höghållfasthetsstål, som är flexibelt för att klara rörelser, och samtidigt tillräckligt starkt för att klara en hög belastning.

En stor och jämn radie utan inbyggda hinder, gör skopan lättfylld. Skopans takvinkel är anpassad för rototilt.



Hållaren är förberedd för Wear cap. Det finns som tillbehör, i lager.

Med MTG Starmet är skopan vass under lång tid. Med nedan lagerförda tänder, är du även förberedd för olika typer av arbeten.



Skopan kan försees med cat 4,5" tandsystem av vårt eget märke NWP, som håller mycket hög kvalitet! Artikel nr. 7002012801250C45 (Finns alltid i lager)

MTG = Hammerless



Kvalitet i alla delar!

- Stabil takkonstruktion
- Förstärkt S70 fäste i 30 mm
- Ribbor och skärstål i 500 HB
- Hardox 450, SSAB i skopkroppen
- Väl skyddad i sin grundkonstruktion. Sidorna byggs på botten svepet, som även skyddas av slitstål, med max 40 mm emellan. Den kraftiga nedre bananen är genomgående.

Hög kvalitet på ingående material

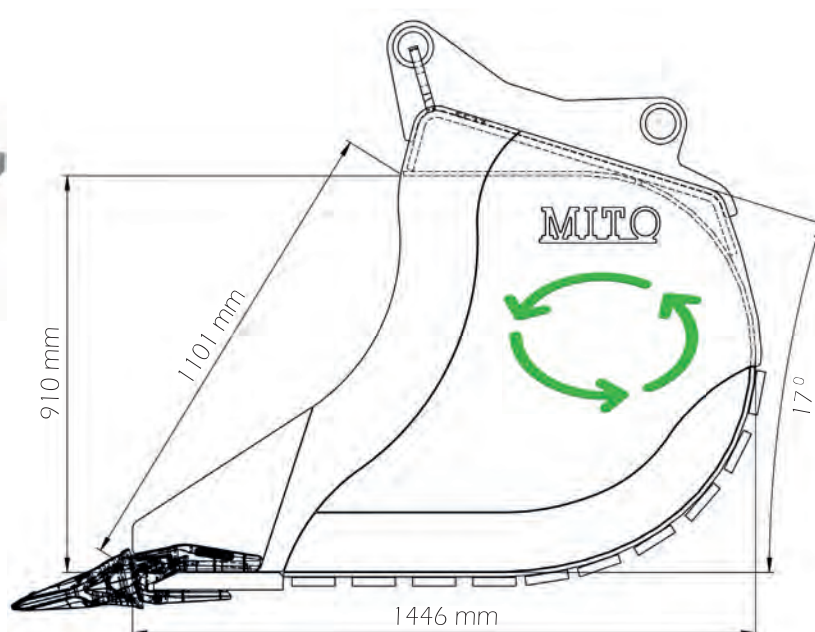

Entrack Stockholm 08-36 69 70
 Entrack Sörbygden 0696-701 34
 Entrack Östersund 0696-701 34

Entrack Eslöv 0413-55 88 82
 Entrack Göteborg 031-267 467
 Internet www.entrack.se

Entrack Karlstad 054-53 40 50
 Entrack Luleå 0920-250 230
 E-mail info@entrack.se

Djupskopa 1400 lit

Artikel: 7002013301400MA40
Maskinvikt: 24-30 ton
Skopvikt: 1243 kg
Volym: 1400 lit [SAE 1:1]
Fäste: S70
Bredd: 1330 mm
Takvinkel: 17 grader
Skärstål: 400x50 mm
Slitribbor: 100x20 mm
Tandsystem: MTG Starmet MA40

Tak- och balk konstruktionen är tillverkad i ett höghållfasthetsstål, som är flexibelt för att klara rörelser, och samtidigt tillräckligt starkt för att klara en hög belastning.

En stor och jämn radie utan inbyggda hinder, gör skopan lättfylld. Skopans takvinkel är anpassad för rototilt.

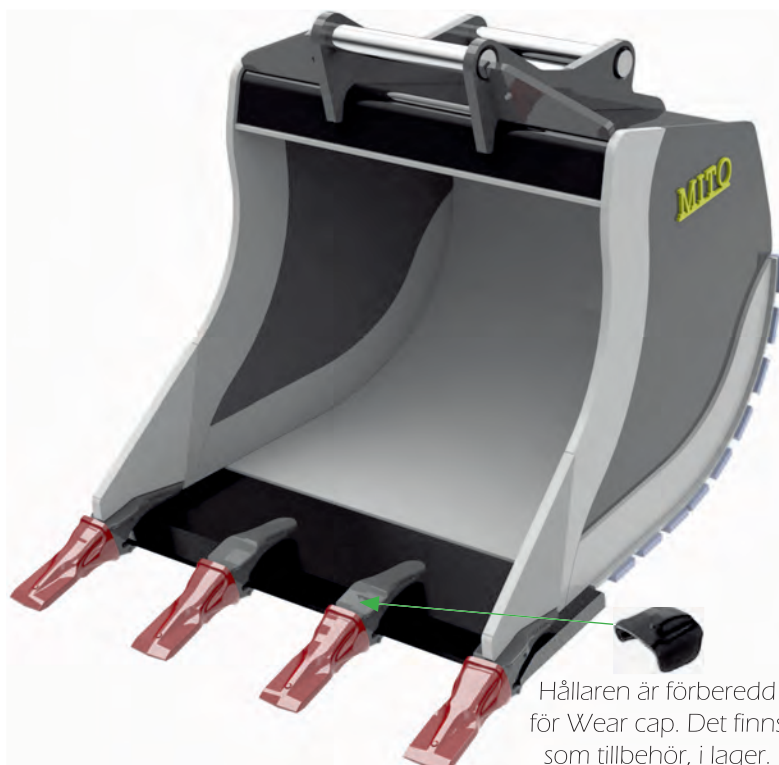

Hållaren är förberedd för Wear cap. Det finns som tillbehör, i lager.

Med MTG Starmet är skopan vass under lång tid. Med nedan lagerförda tänder, är du även förberedd för olika typer av arbeten.



Skopan kan försees med cat 4,5" tandsystem av vårt eget märke NWP, som håller mycket hög kvalitet! Artikel nr. 7002013301400C45 (Finns alltid i lager)

MTG = Hammerless



Kvalitet i alla delar!

- Stabil takkonstruktion
- Förstärkt S70 fäste i 30 mm
- Ribbor och skärstål i 500 HB
- Hardox 450, SSAB i skopkroppen
- Väl skyddad i sin grundkonstruktion. Sidorna byggs på botten svepet, som även skyddas av slitstål, med max 40 mm emellan. Den kraftiga nedre bananen är genomgående.

Hög kvalitet på ingående material

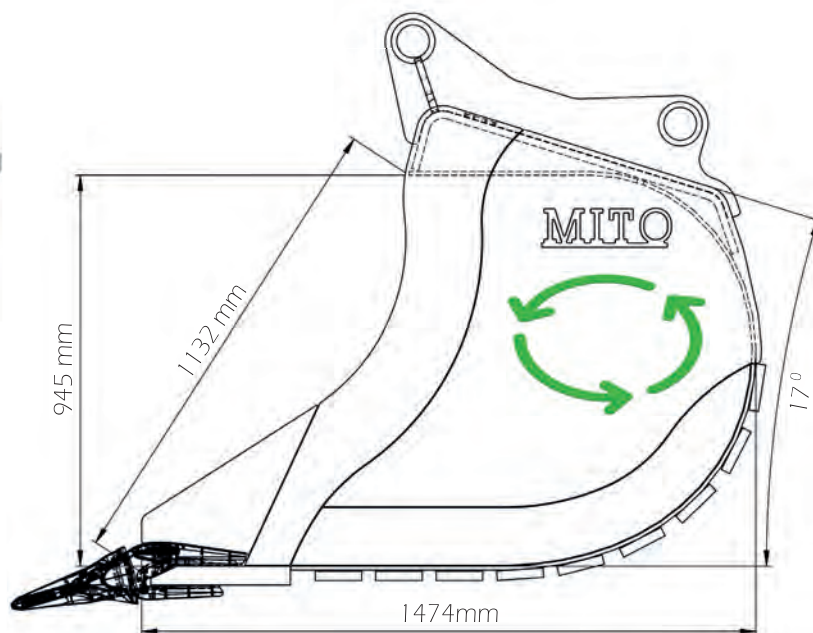

Entrack Stockholm 08-36 69 70
 Entrack Sörbygden 0696-701 34
 Entrack Östersund 0696-701 34

Entrack Eslöv 0413-55 88 82
 Entrack Göteborg 031-267 467
 Internet www.entrack.se

Entrack Karlstad 054-53 40 50
 Entrack Luleå 0920-250 230
 E-mail info@entrack.se

Djupskopa 1600 lit

Artikel: 7002014801600MA40
Maskinvikt: 28-30 ton
Skopvikt: 1428 kg
Volym: 1600 lit [SAE 1:1]
Fäste: S70
Bredd: 1480 mm
Takvinkel: 17 grader
Skärstål: 400x50 mm
Slitribbor: 100x20 mm
Tandsystem: MTG Starmet MA40

Tak- och balk konstruktionen är tillverkad i ett höghållfasthetsstål, som är flexibelt för att klara rörelser, och samtidigt tillräckligt starkt för att klara en hög belastning.

En stor och jämn radie utan inbyggda hinder, gör skopan lättfylld. Skopans takvinkel är anpassad för rototilt.

Skoporna kan förses med cat 4,5" eller 5,5" tandsystem av vårt eget märke NWP, som håller mycket hög kvalitet! Artikel nr. 7002014801600C45 at. 7002014801600C55 (4 tänder)

Med MTG Starmet är skoporna vassa under lång tid. Med nedan lagerförda tänder, är du även förberedd för olika typer av arbeten.



Önskas mer skydd, så offererar vi och kan även återkomma med olika förslag. Mer skydd förlänger livslängden, men gör oftast att skoporna går tyngre. Det är därför en avvägning. Skoporna är dock väl skyddade i sitt grundutförande.

MTG = Hammerless



Kvalitet i alla delar!

- Stabil takkonstruktion
- Förstärkt S70 fäste i 30 mm
- Ribbor och skärstål i 500 HB
- Hardox 450, SSAB i skopkroppen
- Väl skyddad i sin grundkonstruktion. Sidorna byggs på botten svepet, som även skyddas av slitstål, med max 40 mm emellan. Den kraftiga nedre bananen är genomgående.

Hög kvalitet på ingående material

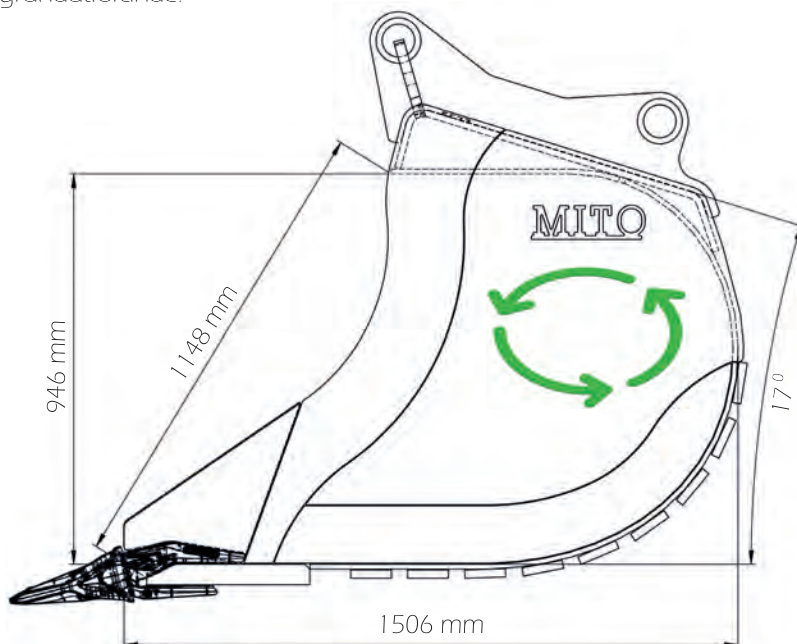
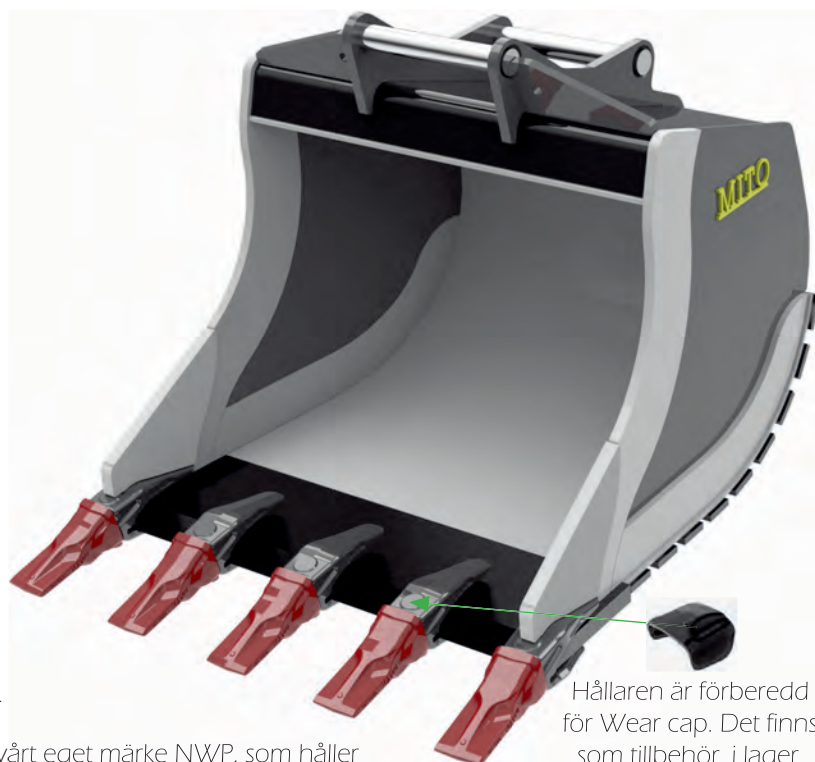

Entrack Stockholm 08-36 69 70
 Entrack Sörbygden 0696-701 34
 Entrack Östersund 0696-701 34

Entrack Eslöv 0413-55 88 82
 Entrack Göteborg 031-267 467
 Internet www.entrack.se

Entrack Karlstad 054-53 40 50
 Entrack Luleå 0920-250 230
 E-mail info@entrack.se

Kabelskopa 330 lit

Artikel: 70040480330

Maskinvikt: 18-24 ton

Skopvikt: 403 kg

Volym: 330 lit [SAE 1:1]

Fäste: S70

Bredd nedtill: 480 mm

Bredd upptill: 627 mm

Takvinkel: 17 grader

Skärstål: 250x30 mm

Slitribbor: 100x15 mm

Tak- och balk konstruktionen är tillverkad i ett höghållfasthetsstål, som är flexibelt för att klara rörelser, och samtidigt tillräckligt starkt för att klara en hög belastning.

En stor och jämn radie utan inbyggda hinder, gör skopan lättfylld. Skopans takvinkel är anpassad för rototilt.



Alla våra kabelskopor är profilutformade, dvs. något bredare upptill än nedtill. Därmed kan vi begränsa skärbredden, utan att taket går utanför sidorna med risk för att ta i någonstans. Dessutom minskar risken för ras i det grävda diket och materialet släpper något bättre med öppnare sidovinkel. (5°)

Kvalitet i alla delar!

- Stabil takkonstruktion
- Robust S70 fäste i 30 mm
- Ribbor och skärstål i 500 HB
- Hardox 450, SSAB i skopkroppen
- Väl skyddad i sin grundkonstruktion. Sidorna byggs på botten svepet, som även skyddas av slitstål, med max 40 mm emellan. Den kraftiga nedre bananen är genomgående.

Hög kvalitet på ingående material

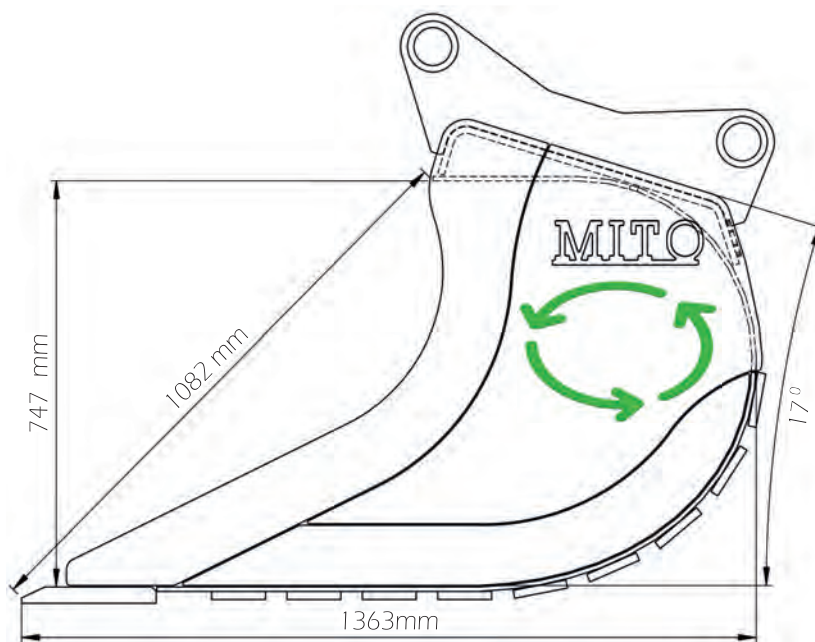

Entrack Stockholm 08-36 69 70
 Entrack Sörbygden 0696-701 34
 Entrack Östersund 0696-701 34

Entrack Eslöv 0413-55 88 82
 Entrack Göteborg 031-267 467
 Internet www.entrack.se

Entrack Karlstad 054-53 40 50
 Entrack Luleå 0920-250 230
 E-mail info@entrack.se

Kabelskopa 500 lit

Artikel: 70040550500

Maskinvikt: 18-30 ton

Skopvikt: 570 kg

Volym: 500 lit [SAE1:1]

Fäste: S70

Bredd nedtill: 550 mm

Bredd upptill: 726 mm

Takvinkel: 17 grader

Skärstål: 270x30 mm

Slitribbor: 100x15 mm

Tak- och balk konstruktionen är tillverkad i ett höghållfasthetsstål, som är flexibelt för att klara rörelser, och samtidigt tillräckligt starkt för att klara en hög belastning.

En stor och jämn radie utan inbyggda hinder, gör skopan lättfylld. Skopans takvinkel är anpassad för rototilt.



Alla våra kabelskopor är profilutformade, dvs. något bredare upptill än nedtill. Därmed kan vi begränsa skärbredden, utan att taket går utanför sidorna med risk för att ta i någonstans. Dessutom minskar risken för ras i det grävda diket och materialet släpper något bättre med öppnare sidovinkel. (5°)

Kvalitet i alla delar!

- Stabil takkonstruktion
- Robust S70 fäste i 30 mm
- Ribbor och skärstål i 500 HB
- Hardox 450, SSAB i skopkroppen
- Väl skyddad i sin grundkonstruktion. Sidorna byggs på botten svepet, som även skyddas av slitstål, med max 40 mm emellan. Den kraftiga nedre bananen är genomgående.

Hög kvalitet på ingående material

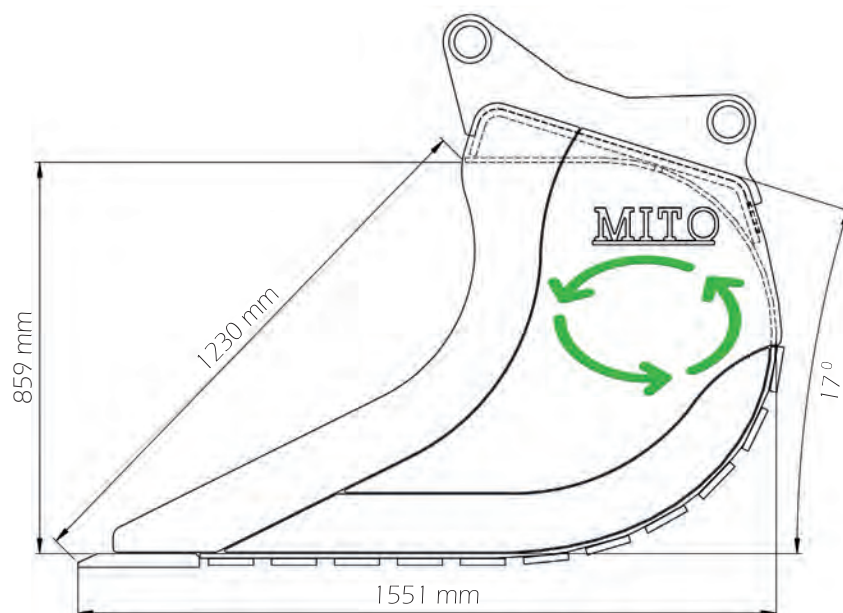

Entrack Stockholm 08-36 69 70
Entrack Sörbygden 0696-701 34
Entrack Östersund 0696-701 34

Entrack Eslöv 0413-55 88 82
Entrack Göteborg 031-267 467
Internet www.entrack.se

Entrack Karlstad 054-53 40 50
Entrack Luleå 0920-250 230
E-mail info@entrack.se

Planeringskopa 900 lit

Artikel: 700301700900

Maskinvikt: 18-22 ton

Skopvikt: 824 kg

Volym: 900 lit [SAE 1:1]

Fäste: S70

Skärbredd: 1700 mm

Takvinkel: 17 grader

Konisk: 7x2°

Skärstål: 270x30 mm

Slitribbor: 100x15 mm

Tak- och balk konstruktionen är tillverkad i ett höghållfasthetsstål, som är flexibelt för att klara rörelser, och samtidigt tillräckligt starkt för att klara en hög belastning.

En stor och jämn radie utan inbyggda hinder, gör  skopan lättfylld. Skopans vinklar är anpassade för rototilt.



Våra planeringskopor är kraftiga i HD utförande, förberedda för att klara av fler arbetsmoment i krävande miljöer, med förlängd livslängd. Sidans vinklade inskärning och takvinkeln är anpassade för att fungera bra med rototilt. En öppen design, inte allt för låg och med lite längre botten. Inte överdrivet inknäckt i bakkant.

Kvalitet i alla delar!

- Stabil takkonstruktion
- Förstärkt S70 fäste i 30 mm
- Ribbor och skärstål i 500 HB
- Hardox 450, SSAB i skopkroppen
- Väl skyddad i sin grundkonstruktion. Sidorna byggs på botten svepet, som även skyddas av slitstål, med max 40 mm emellan. Den kraftiga nedre bananen är genomgående.

Hög kvalitet på ingående material

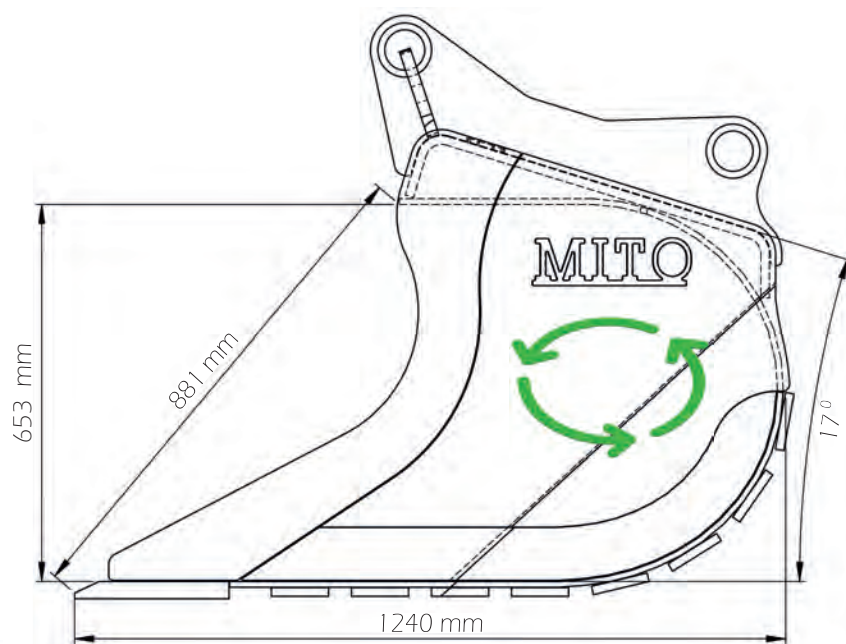

Entrack Stockholm 08-36 69 70
Entrack Sörbygden 0696-701 34
Entrack Östersund 0696-701 34

Entrack Eslöv 0413-55 88 82
Entrack Göteborg 031-267 467
Internet www.entrack.se

Entrack Karlstad 054-53 40 50
Entrack Luleå 0920-250 230
E-mail info@entrack.se

Planeringskopa 1 100 lit

Artikel: 7003017501100

Maskinvikt: 20-24 ton

Skopvikt: 892 kg

Volym: 1 100 lit [SAE1:1]

Fäste: S70

Skärbredd: 1750 mm

Takvinkel: 17 grader

Konisk: 7x2°

Skärstål: 270x30 mm

Slitribbor: 100x15 mm

Tak- och balk konstruktionen är tillverkad i ett höghållfasthetsstål, som är flexibelt för att klara rörelser, och samtidigt tillräckligt starkt för att klara en hög belastning.

En stor och jämn radie utan inbyggda hinder, gör skopan lättfylld. Skopans vinklar är anpassade för rototilt.



Våra planeringskopor är kraftiga i HD utförande, förberedda för att klara av fler arbetsmoment i krävande miljöer, med förlängd livslängd. Sidans vinklade inskärning och takvinkeln är anpassade för att fungera bra med rototilt. En öppen design, inte allt för låg och med lite längre botten. Inte överdrivet inknäckt i bakkant.

Kvalitet i alla delar!

- Stabil takkonstruktion
- Förstärkt S70 fäste i 30 mm
- Ribbor och skärstål i 500 HB
- Hardox 450, SSAB i skopkroppen
- Väl skyddad i sin grundkonstruktion. Sidorna byggs på botten svepet, som även skyddas av slitstål, med max 40 mm emellan. Den kraftiga nedre bananen är genomgående.

Hög kvalitet på ingående material

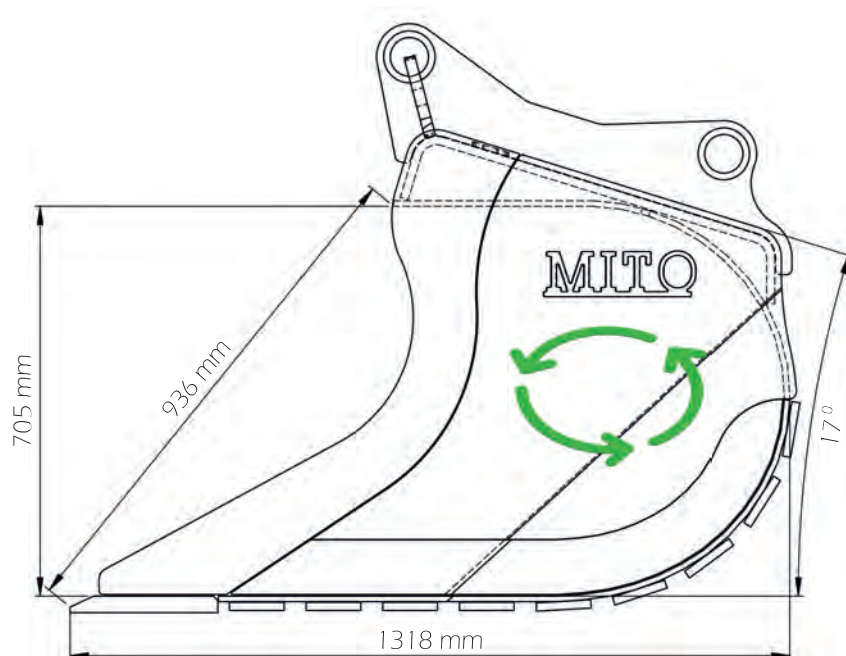

Entrack Stockholm 08-36 69 70
Entrack Sörbygden 0696-701 34
Entrack Östersund 0696-701 34

Entrack Eslöv 0413-55 88 82
Entrack Göteborg 031-267 467
Internet www.entrack.se

Entrack Karlstad 054-53 40 50
Entrack Luleå 0920-250 230
E-mail info@entrack.se

Planeringskopa 1220 lit

Artikel: 7003019001220

Maskinvikt: 22-26 ton

Skopvikt: 968 kg

Volym: 1220 lit [SAE 1:1]

Fäste: S70

Skärbredd: 1900 mm

Takvinkel: 17 grader

Konisk: 7x2°

Skärstål: 270x30 mm

Slitribbor: 100x15 mm

Tak- och balk konstruktionen är tillverkad i ett höghållfasthetsstål, som är flexibelt för att klara rörelser, och samtidigt tillräckligt starkt för att klara en hög belastning.

En stor och jämn radie utan inbyggda hinder, gör  skopan lättfylld. Skopans vinklar är anpassade för rototilt.



Våra planeringskopor är kraftiga i HD utförande, förberedda för att klara av fler arbetsmoment i krävande miljöer, med förlängd livslängd. Sidans vinklade inskäring och takvinkeln är anpassade för att fungera bra med rototilt. En öppen design, inte allt för låg och med lite längre botten. Inte överdrivet inknäckt i bakkant.

Kvalitet i alla delar!

- Stabil takkonstruktion
- Förstärkt S70 fäste i 30 mm
- Ribbor och skärstål i 500 HB
- Hardox 450, SSAB i skopkroppen
- Väl skyddad i sin grundkonstruktion. Sidorna byggs på botten svepet, som även skyddas av slitstål, med max 40 mm emellan. Den kraftiga nedre bananen är genomgående.

Hög kvalitet på ingående material

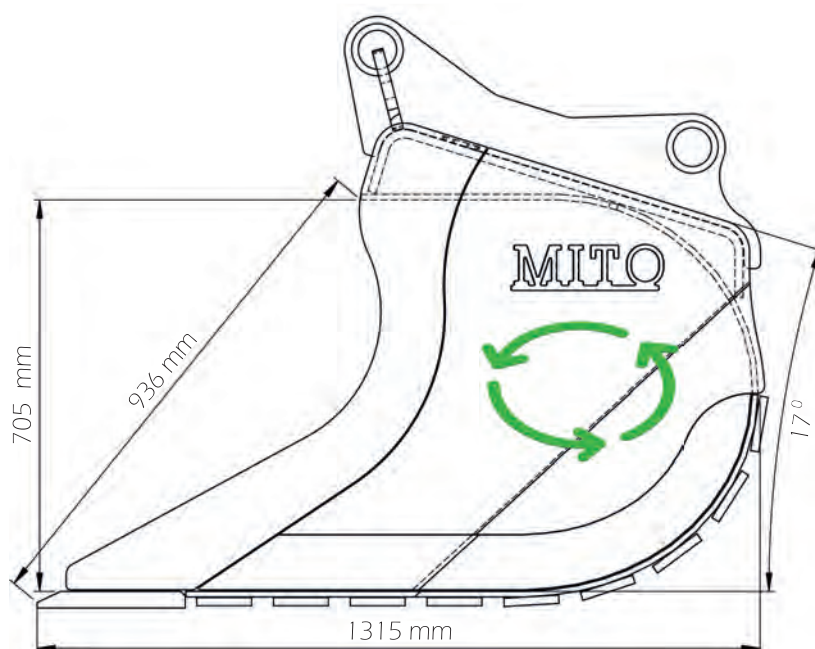

Entrack Stockholm 08-36 69 70
Entrack Sörbygden 0696-701 34
Entrack Östersund 0696-701 34

Entrack Eslöv 0413-55 88 82
Entrack Göteborg 031-267 467
Internet www.entrack.se

Entrack Karlstad 054-53 40 50
Entrack Luleå 0920-250 230
E-mail info@entrack.se

Planeringskopa 1370 lit

Artikel: 7003020001370

Maskinvikt: 24-30 ton

Skopvikt: 1209 kg

Volym: 1370 lit [SAE1:1]

Fäste: S70

Skärbredd: 2000 mm

Takvinkel: 17 grader

Konisk: 7x2°

Skärstål: 300x40 mm

Slitribbor: 100x20 mm

Tak- och balk konstruktionen är tillverkad i ett höghållfasthetsstål, som är flexibelt för att klara rörelser, och samtidigt tillräckligt starkt för att klara en hög belastning.

En stor och jämn radie utan inbyggda hinder, gör  skopan lättfylld. Skopans vinklar är anpassade för rototilt.



Våra planeringskopor är kraftiga i HD utförande, förberedda för att klara av fler arbetsmoment i krävande miljöer, med förlängd livslängd. Sidans vinklade inskäring och takvinkeln är anpassade för att fungera bra med rototilt. En öppen design, inte allt för låg och med lite längre botten. Inte överdrivet inknäckt i bakkant.

Kvalitet i alla delar!

- Stabil takkonstruktion
- Förstärkt S70 fäste i 30 mm
- Ribbor och skärstål i 500 HB
- Hardox 450, SSAB i skopkroppen
- Väl skyddad i sin grundkonstruktion. Sidorna byggs på botten svepet, som även skyddas av slitstål, med max 40 mm emellan. Den kraftiga nedre bananen är genomgående.

Hög kvalitet på ingående material

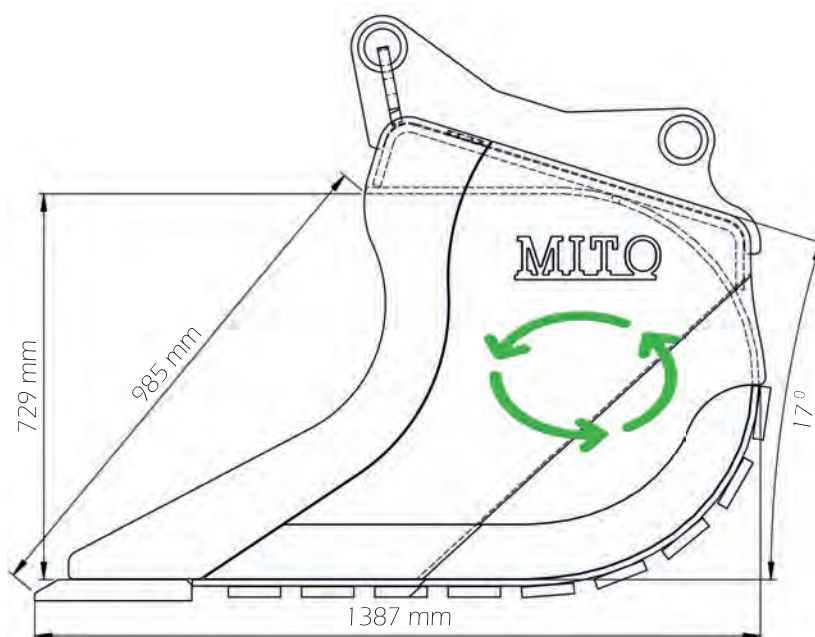

Entrack Stockholm 08-36 69 70
Entrack Sörbygden 0696-701 34
Entrack Östersund 0696-701 34

Entrack Eslöv 0413-55 88 82
Entrack Göteborg 031-267 467
Internet www.entrack.se

Entrack Karlstad 054-53 40 50
Entrack Luleå 0920-250 230
E-mail info@entrack.se

Planeringskopa 1600 lit

Artikel: 7003020001600

Maskinvikt: 28-30 ton

Skopvikt: 1309 kg

Volym: 1600 lit [SAE 1:1]

Fäste: S70

Skärbredd: 2000 mm

Takvinkel: 17 grader

Konisk: 7x2°

Skärstål: 300x40 mm

Slitribbor: 100x20 mm

Tak- och balk konstruktionen är tillverkad i ett höghållfasthetsstål, som är flexibelt för att klara rörelser, och samtidigt tillräckligt starkt för att klara en hög belastning.

En stor och jämn radie utan inbyggda hinder, gör skopan lättfylld. Skopans vinklar är anpassade för rototilt.



Våra planeringskopor är kraftiga i HD utförande, förberedda för att klara av fler arbetsmoment i krävande miljöer, med förlängd livslängd. Sidans vinklade inskärning och takvinkeln är anpassade för att fungera bra med rototilt. En öppen design, inte allt för låg och med lite längre botten. Inte överdrivet inknäckt i bakkant.

Kvalitet i alla delar!

- Stabil takkonstruktion
- Förstärkt S70 fäste i 30 mm
- Ribbor och skärstål i 500 HB
- Hardox 450, SSAB i skopkroppen
- Väl skyddad i sin grundkonstruktion. Sidorna byggs på botten svepet, som även skyddas av slitstål, med max 40 mm emellan. Den kraftiga nedre bananen är genomgående.

Hög kvalitet på ingående material

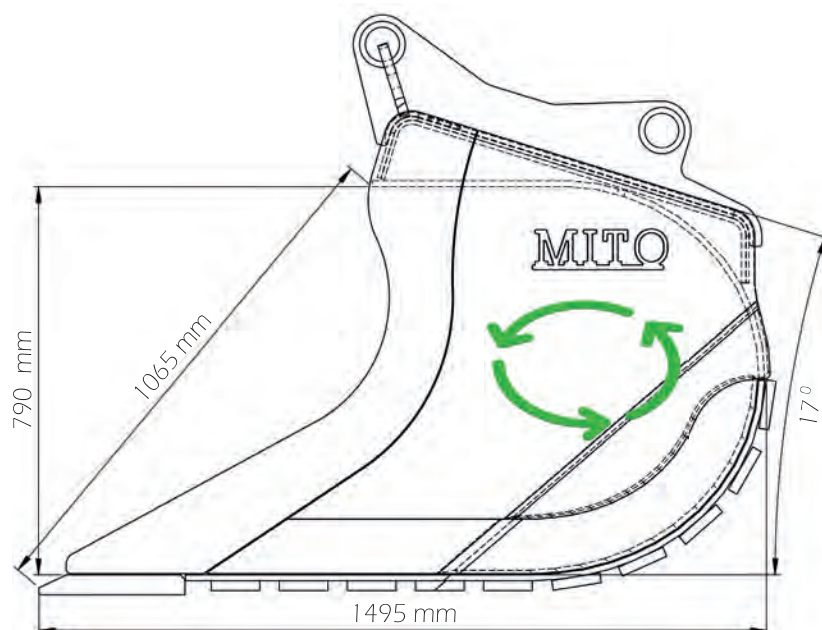

Entrack Stockholm 08-36 69 70
 Entrack Sörbygdén 0696-701 34
 Entrack Östersund 0696-701 34

Entrack Eslöv 0413-55 88 82
 Entrack Göteborg 031-267 467
 Internet www.entrack.se

Entrack Karlstad 054-53 40 50
 Entrack Luleå 0920-250 230
 E-mail info@entrack.se

VA skopa 520 lit

Artikel: 70044800520

Maskinvikt: 18-30 ton

Skopvikt: 498 kg

Volym: 520 lit [SAE1:1]

Fäste: S70

Bredd: 800 mm

Takvinkel: 17 grader

Skärstål: 270x30 mm

Slitribbor: 100x15 mm

Tak- och balk konstruktionen är tillverkad i ett höghållfasthetsstål, som är flexibelt för att klara rörelser, och samtidigt tillräckligt starkt för att klara en hög belastning.

En stor och jämn radie utan inbyggda hinder, gör  skopan lättfylld. Skopans takvinkel är anpassad för rototilt.



VA skopa i lämplig bredd för vatten- och avlopps dike. (VA diket är detsamma, oberoende av maskin.) Vi erbjuder ett par storlekar i lämpliga bredder, till alla förekommande fästen. Smidig med lite förlängt skär, för att ex. komma under asfalt. Ett alternativ emellan gräv och kabel. Robust och slitstark, för lång livslängd.

Kvalitet i alla delar!

- Stabil takkonstruktion
- Robust S70 fäste i 30 mm
- Ribbor och skärstål i 500 HB
- Hardox 450, SSAB i skopkroppen
- Väl skyddad i sin grundkonstruktion. Sidorna byggs på botten svepet, som även skyddas av slitstål, med max 40 mm emellan. Den kraftiga nedre bananen är genomgående.

Hög kvalitet på ingående material

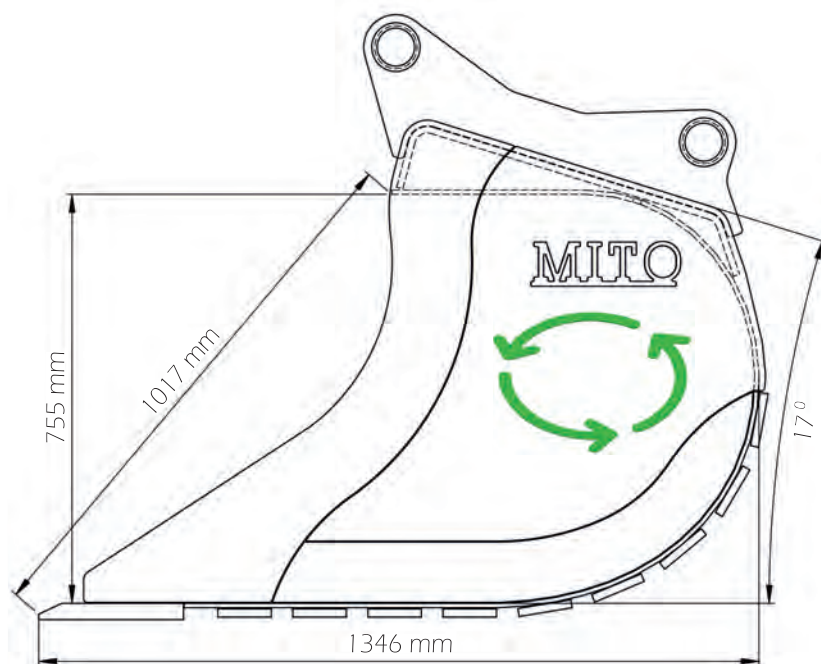

Entrack Stockholm 08-36 69 70
 Entrack Sörbygden 0696-701 34
 Entrack Östersund 0696-701 34

Entrack Eslöv 0413-55 88 82
 Entrack Göteborg 031-267 467
 Internet www.entrack.se

Entrack Karlstad 054-53 40 50
 Entrack Luleå 0920-250 230
 E-mail info@entrack.se

VA skopa 640 lit

Artikel: 70044900640
Maskinvikt: 18-30 ton
Skopvikt: 600 kg
Volym: 640 lit [SAE 1:1]
Fäste: S70
Bredd: 900 mm
Takvinkel: 17 grader
Skärstål: 250x30 mm
Slitribbor: 100x15 mm

Tak- och balk konstruktionen är tillverkad i ett höghållfasthetsstål, som är flexibelt för att klara rörelser, och samtidigt tillräckligt starkt för att klara en hög belastning.

En stor och jämn radie utan inbyggda hinder, gör  skopan lättfylld. Skopans takvinkel är anpassad för rototilt.



VA skopa i lämplig bredd för vatten- och avlopps dike. (VA diket är detsamma, oberoende av maskin.) Vi erbjuder ett par storlekar i lämpliga bredder, till alla förekommande fästen. Smidig med lite förlängt skär, för att ex. komma under asfalt. Ett alternativ emellan gräv och kabel. Robust och slitstark, för lång livslängd.

Kvalitet i alla delar!

- Stabil takkonstruktion
- Robust S70 fäste i 30 mm
- Ribbor och skärstål i 500 HB
- Hardox 450, SSAB i skopkroppen
- Väl skyddad i sin grundkonstruktion. Sidorna byggs på botten svepet, som även skyddas av slitstål, med max 40 mm emellan. Den kraftiga nedre bananen är genomgående.

Hög kvalitet på ingående material

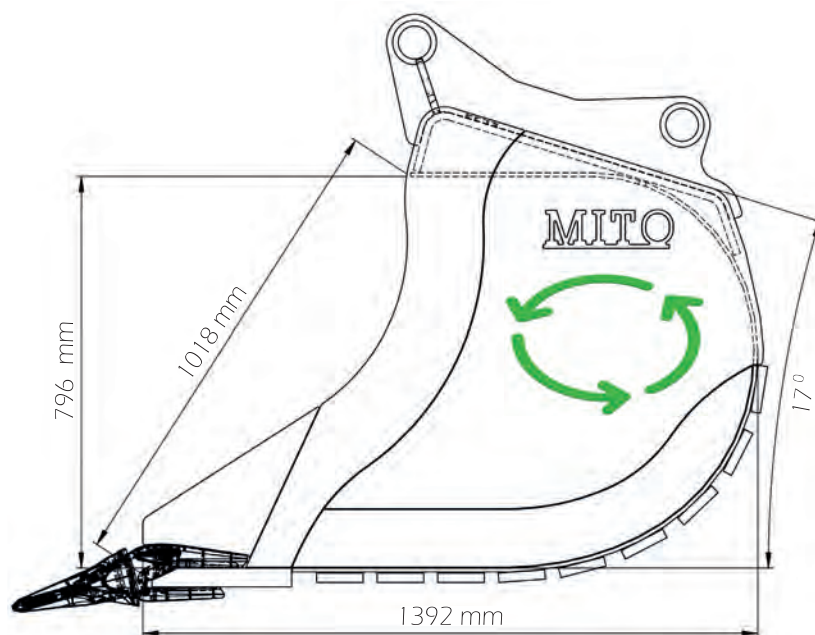

Entrack Stockholm 08-36 69 70
 Entrack Sörbygden 0696-701 34
 Entrack Östersund 0696-701 34

Entrack Eslöv 0413-55 88 82
 Entrack Göteborg 031-267 467
 Internet www.entrack.se

Entrack Karlstad 054-53 40 50
 Entrack Luleå 0920-250 230
 E-mail info@entrack.se

Gallerskopa 1 100 lit

Artikel: 7008017501100

Maskinvikt: 18-24 ton

Skopvikt: 827 kg

Volym: 1 100 lit [SAE 1:1]

Fäste: S70

Skärbredd: 1750 mm

Takvinkel: 17 grader

Konisk: 7x2°

Skärstål: 270x30 mm

Kamstål: 65x30 mm

Tak- och balk konstruktionen är tillverkad i ett höghållfasthetsstål, som är flexibelt för att klara rörelser, och samtidigt tillräckligt starkt för att klara en hög belastning.

En stor och jämn radie utan inbyggda hinder, gör skopan lättfylld. Skopans vinklar är anpassade för rototilt.



Genomtänkt gallerskopa för tuffa tag. Kamstål används som profilstål, för att minimera risken för att stenar fastnar. Den smalaste passagen är bara 1 mm, därefter ökar avståndet. Vid ex. rundstäng uppstår en kil utformning, som undviks härigenom. 75 mm mellanrum är standard. Specialanpassning offereras!

Kvalitet i alla delar!

- Stabil takkonstruktion
- Förstärkt S70 fäste i 30 mm
- Kamstål och skärstål i 500 HB
- Hardox 450, SSAB i skopkroppen
- Gedigen i sin grundkonstruktion. Den kraftiga nedre genomgående bananen i Hardox 450, ger ett stabilt stöd åt kamstålet. Skopan har en balkkonstruktion, såväl framtill som baktill.

Hög kvalitet på ingående material

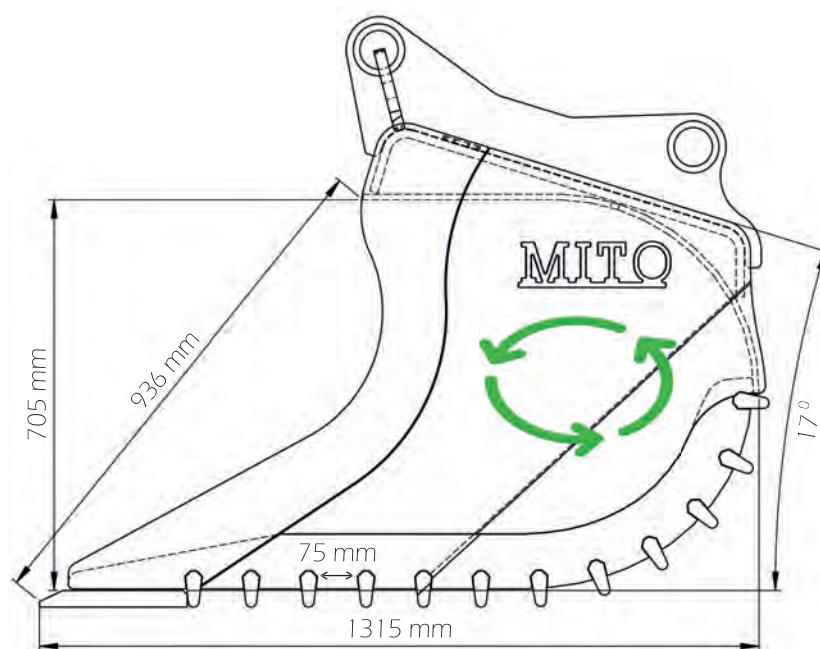

Entrack Stockholm 08-36 69 70
Entrack Sörbygden 0696-701 34
Entrack Östersund 0696-701 34

Entrack Eslöv 0413-55 88 82
Entrack Göteborg 031-267 467
Internet www.entrack.se

Entrack Karlstad 054-53 40 50
Entrack Luleå 0920-250 230
E-mail info@entrack.se

Gallerskopa 1370 lit

Artikel: 7008020001370

Maskinvikt: 18-30 ton

Skopvikt: 1014 kg

Volym: 1370 lit [SAE 1:1]

Fäste: S70

Skärbredd: 2000 mm

Takvinkel: 17 grader

Konisk: 7x2°

Skärstål: 300x30 mm

Kamstål: 65x30 mm

Tak- och balk konstruktionen är tillverkad i ett höghållfasthetsstål, som är flexibelt för att klara rörelser, och samtidigt tillräckligt starkt för att klara en hög belastning.

En stor och jämn radie utan inbyggda hinder, gör skopan lättfylld. Skopans takvinkel är anpassad för rototilt.



Genomtänkt gallerskopa för tuffa tag. Kamstål används som profilstål, för att minimera risken för att stenar fastnar. Den smalaste passagen är bara 1 mm, därefter ökar avståndet. Vid ex. rundstäng uppstår en kil utformning, som undviks härigenom. 75 mm mellanrum är standard. Specialanpassning offereras!

Kvalitet i alla delar!

- Stabil takkonstruktion
- Förstärkt S70 fäste i 30 mm
- Kamstål och skärstål i 500 HB
- Hardox 450, SSAB i skopkroppen
- Gedigen i sin grundkonstruktion. Den kraftiga nedre genomgående bananen i Hardox 450, ger ett stabilt stöd åt kamstålet. Skoppan har en balkkonstruktion, såväl framtill som baktill.

Hög kvalitet på ingående material

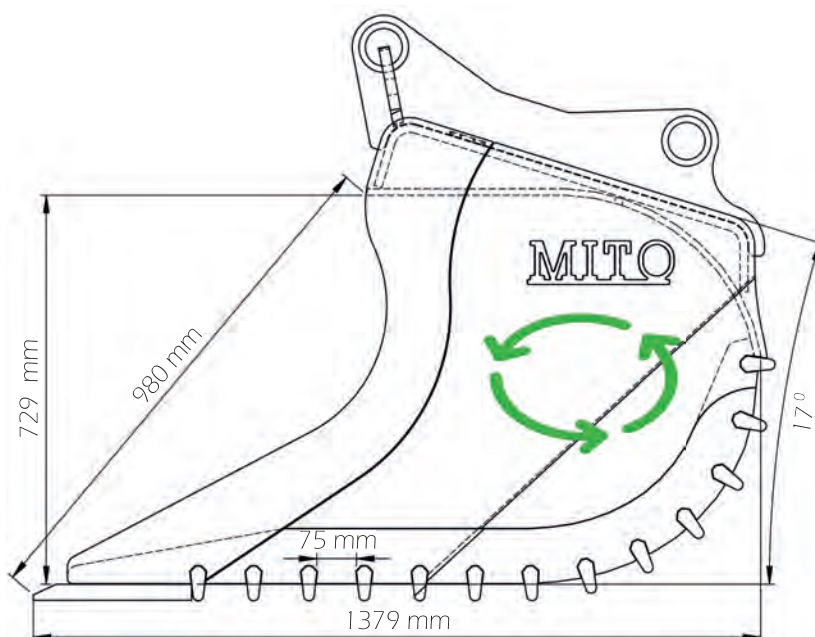

Entrack Stockholm 08-36 69 70
 Entrack Sörbygdén 0696-701 34
 Entrack Östersund 0696-701 34

Entrack Eslöv 0413-55 88 82
 Entrack Göteborg 031-267 467
 Internet www.entrack.se

Entrack Karlstad 054-53 40 50
 Entrack Luleå 0920-250 230
 E-mail info@entrack.se

Tjälrivare 1100 mm

Artikel: 700491100MA30

Maskinvikt: 18-24 ton

Vikt: 425 kg

Fäste: S70

Tandsystem: MTG Starmet MA30

Kraftig takkonstruktion och tillräckligt med vikt upptill för att tjälrivaren ska ligga bra på backen.

Istället för mindre förstärkningar på olika ställen, så är den här baskonstruktion stabil och mycket kraftfull.



Med MTG Starmet är tjälrivaren vass under lång tid. Med nedan lagerförda tänder, är du även förberedd för olika typer av arbeten.



MTG = Hammerless

Kvalitet i alla delar!

- Stabil takkonstruktion
- Robust S70 fäste i 30 mm
- Hardox 450 skyddar rivardelen
- Hållare som håller, väl integrerad och producerad av MTG, som tillverkar ett av världens bästa hammarlösa tandsystem, i sin egen fabrik i Spanien.

Hög kvalitet på ingående material

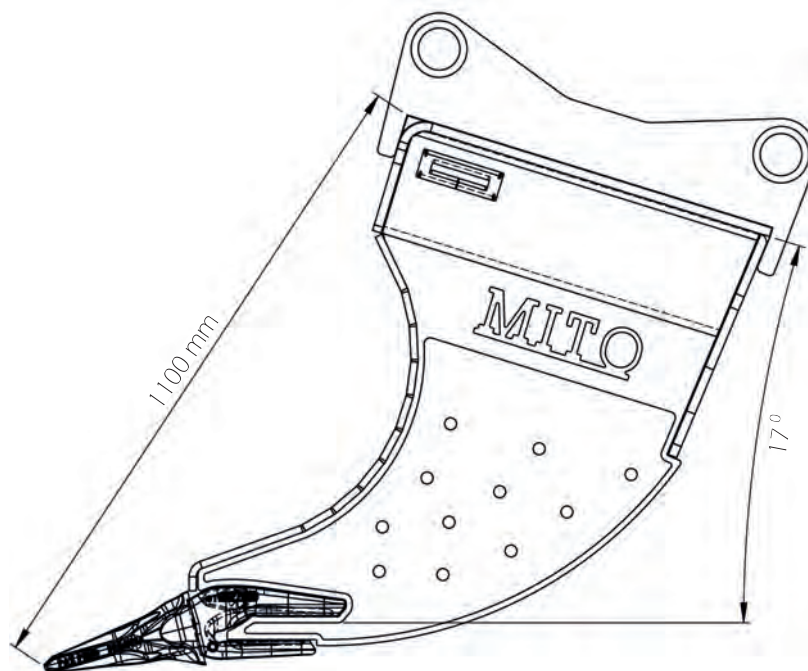

Entrack Stockholm 08-36 69 70
Entrack Sörbygden 0696-701 34
Entrack Östersund 0696-701 34

Entrack Eslöv 0413-55 88 82
Entrack Göteborg 031-267 467
Internet www.entrack.se

Entrack Karlstad 054-53 40 50
Entrack Luleå 0920-250 230
E-mail info@entrack.se

Tjälrivare 1140 mm

Artikel: 700491140MA50

Maskinvikt: 18-30 ton

Vikt: 485 kg

Fäste: S70

Tandsystem: MTG Starmet MA50

Kraftig takkonstruktion och tillräckligt med vikt upptill för att tjälrivaren ska ligga bra på backen.

Istället för mindre förstärkningar på olika ställen, så är den här baskonstruktion stabil och mycket kraftfull.



Med MTG Starmet är tjälrivaren vass under lång tid. Med nedan lagerförda tänder, är du även förberedd för olika typer av arbeten.



MTG = Hammerless

Kvalitet i alla delar!

- Stabil takkonstruktion
- Robust S70 fäste i 30 mm
- Hardox 450 skyddar rivardelen
- Hållare som håller, väl integrerad och producerad av MTG, som tillverkar ett av världens bästa hammarlösa tandsystem, i sin egen fabrik i Spanien.

Hög kvalitet på ingående material

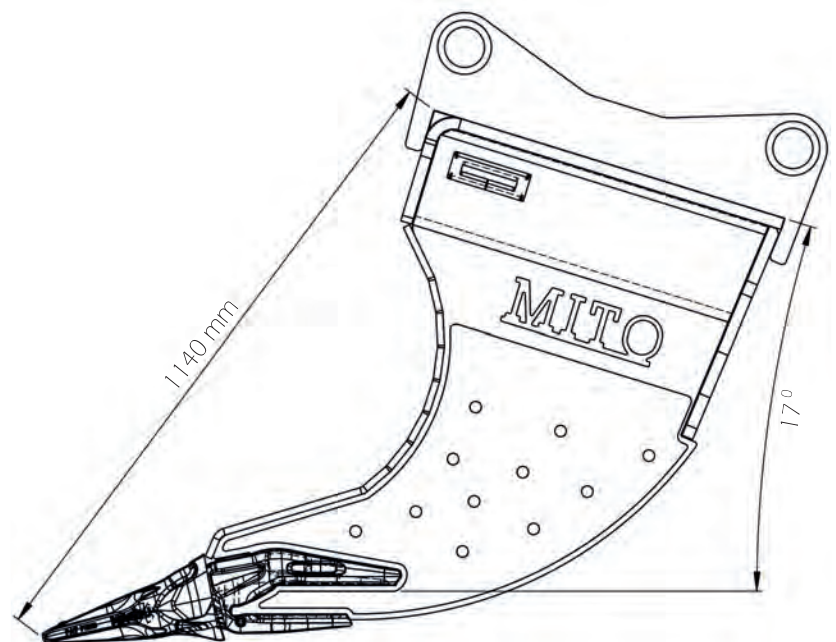

Entrack Stockholm 08-36 69 70
Entrack Sörbygden 0696-701 34
Entrack Östersund 0696-701 34

Entrack Eslöv 0413-55 88 82
Entrack Göteborg 031-267 467
Internet www.entrack.se

Entrack Karlstad 054-53 40 50
Entrack Luleå 0920-250 230
E-mail info@entrack.se

Tjälrivare 1230 mm

Artikel: 700491230MA50

Maskinvikt: 26-30 ton

Vikt: 752 kg

Fäste: S70

Tandsystem: MTG Starmet MA50



Kraftig takkonstruktion och tillräckligt med vikt upptill för att tjälrivaren ska ligga bra på backen.

Istället för mindre förstärkningar på olika ställen, så är den här baskonstruktion stabil och mycket kraftfull.

Med MTG Starmet är tjälrivaren vass under lång tid. Med nedan lagerförda tänder, är du även förberedd för olika typer av arbeten.



MTG = Hammerless

Kvalitet i alla delar!

- Stabil takkonstruktion
- Robust S70 fäste i 30 mm
- Hardox 450 skyddar rivardelen
- Hållare som håller, väl integrerad och producerad av MTG, som tillverkar ett av världens bästa hammarlösa tandsystem, i sin egen fabrik i Spanien.

Hög kvalitet på ingående material

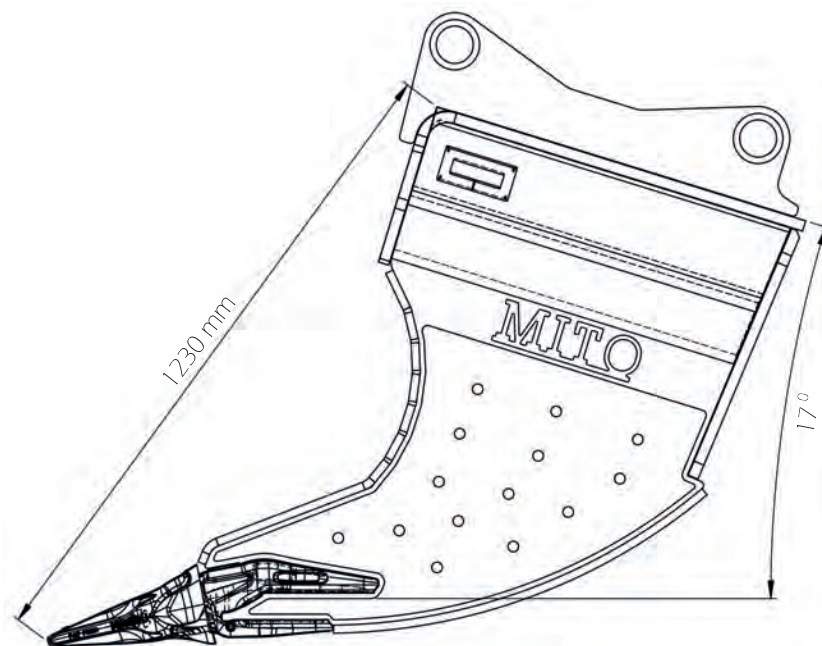

Entrack Stockholm 08-36 69 70
Entrack Sörbygden 0696-701 34
Entrack Östersund 0696-701 34

Entrack Eslöv 0413-55 88 82
Entrack Göteborg 031-267 467
Internet www.entrack.se

Entrack Karlstad 054-53 40 50
Entrack Luleå 0920-250 230
E-mail info@entrack.se

Asfaltskärare 470

Artikel: 70052470
 Maskinvikt: 18-30 ton
 Vikt: 156 kg
 Fäste: S70
 Skärtrissa: 470x10 mm (500HB)

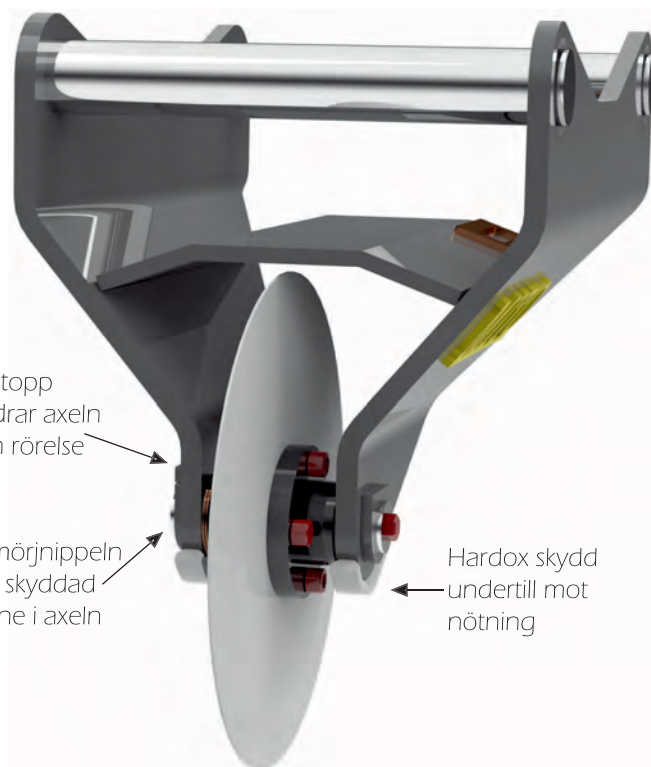
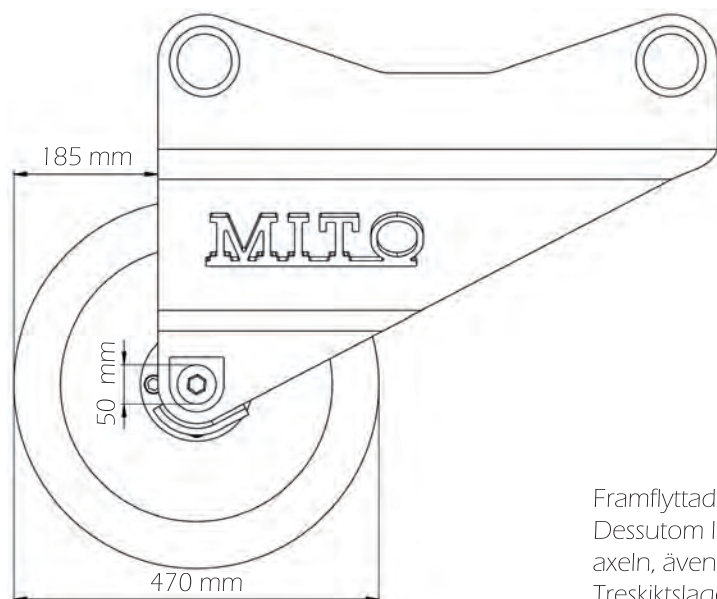

Framflyttad skärtrissa gör det lättare att skära hela vägen in mot ett hinder. Dessutom ligger den bra på backen. Asfaltskäraren är utöver smörjspår i axeln, även försedd med smörjfria glidlager på axeln och på sidorna. Treskiktsslager, bestående av en förkopprad stålmantel, och ett sintrat mellanliggande bronsskikt som är impregnerat och belagt med en PTFE-blandning.

Grindfäste S70

Artikel: S70D
 Maskinvikt: 18-30 ton
 Vikt: 75 kg
 Fäste: S70

Den främre axeln är framflyttad för att komma rätt på skoptaket. De flesta som bygger skopor, flyttar fram grindfästet så att den främre axeln går i framkant med taket. Med ett rakt fäste behöver man då svetsa på en trekant undertill. Det slipper man med detta fäste, vilket sparar tid och pengar. Klackarna bidrar också till att man kan placera fästet mot skoptaket, för att säkerställa att fästet blir rakt.

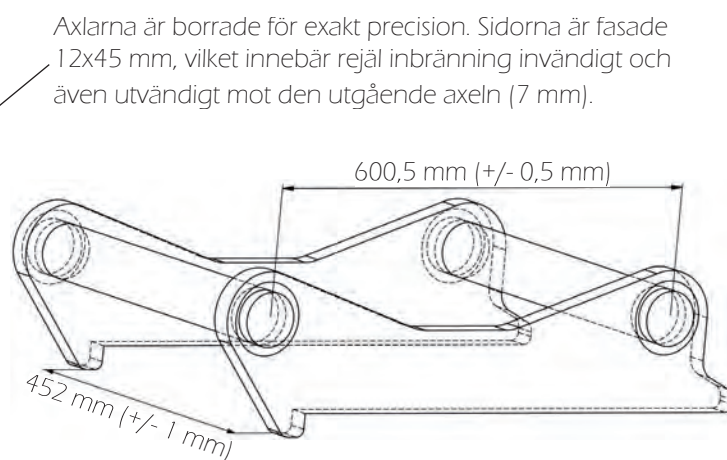

Vi skyddar skopan för lång livslängd!

Vi garanterar att det är äkta Hardox 450 ifrån SSAB i våra skopor. Inte bara på något ställe, utan överallt där vi skyddar skopan enligt bilden. Vi uppfyller även kraven i licensen "Hardox in my body", gällande materialhantering och svetsning.

Det nedre slitstålet (bananen) har samma tjocklek som framgaveln och är därmed genomgående. Den gör stor nytta både ifrån utsidan och ifrån insidan, och skyddar skopan över tid ifrån att gå isär emellan botten och sidan.

Framgaveln är delad för att smidigt anpassa till önskad tjocklek, med eller utan fas, alternativt med bultade gavelskydd. När det blir dags för byte, är det smidigt att skära bort delen och ersätta med en ny.

Det används olika tandsystem och vi försöker möta de önskemål som finns så långt det är möjligt. Vi rekommenderar MTG, som har all tillverkning i en fabrik i Europa. Det är ett av marknadens bästa tandsystem, och vi har mycket goda referenser av kunder, som idag använder detta system.

Mer skydd gör att skopan oftast går tyngre! Därför är det viktigt att hitta en balans. Våra grundkonstruktioner klarar väldigt tuffa förhållanden. Om mer skydd ändå önskas, så går det att ordna. Rådfråga gärna oss!

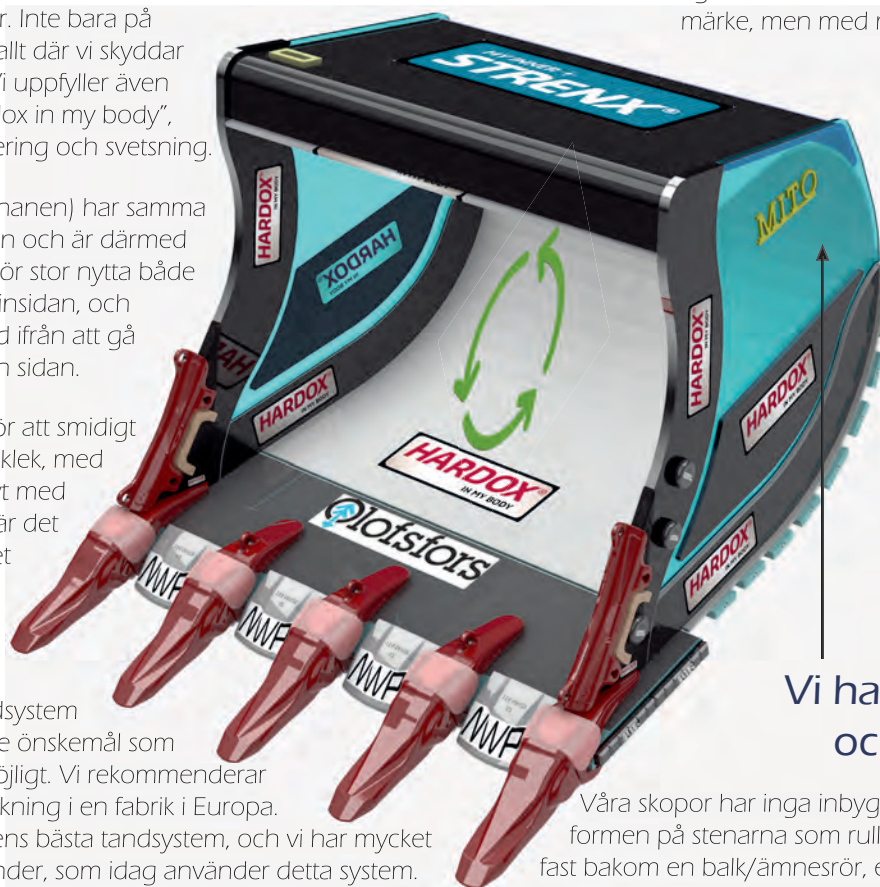

Vi använder Strenx 700 i takkonstruktioner. Ett flexibelt material som har dubbelt så hög streckgräns som S355. I vissa fall används ett annat märke, men med minst 650 MPa i streckgräns.

Skärstål och slitstål i 500 brinell, oftast från Olofsfors. Max 40 mm emellan slitstålen, förhindrar större stenar ifrån att skada bottenplåten underifrån. Sidorna står på bottenplåten, som i sin tur skyddas av slitstålen. Detta ökar livslängden jämfört med en skopa där sidorna går utanför botten, som ett lock. Eftersom sidorna slits underifrån uppstår då en spricka när de slitits upp till undersidan på botten. Detta undviks med vår konstruktion.

Vi har tänkt på miljön och materialflödet!

Våra skopor har inga inbyggda materialhinder. Oavsett formen på stenarna som rullar in, så kommer de inte kila fast bakom en balk/ämnesrör, eller en tvär vinkel upp emot taket. En stor och jämn radie utan några avvikelser, skapar förutsättning för ett bra materialflöde. Ett bra materialflöde ger snabbare grävcyklar och mindre bränsleförbrukning. Påfrestningen på skopan påverkas också positivt då det inkommande materialet kan rulla in smidigt. Skopan blir helt enkelt lättfylld och något billigare i drift! Ett litet steg i rätt riktning, med tanke på miljön.

Vi anger korrekt volym!

Den internationella standarden för volymberäkning heter ISO7451 och är jämförbar med SAE1:1. Våra volymangivelser överensstämmer med denna standard. Det vi kallar för vatten volym, är den volym som ryms innanför skopdelarna. Hade man tryckt in sand, hade man kunnat platta till den till den volymen. Det vi kallar för extra volym, är den extra volym som vi får fram när vi drar ett rakt streck ifrån mitten på balken ner till änden av skärstålet. På den linjen skapar vi en yta som går ut till utsidan av gavlarna. På den ytan bygger vi upp en slags pyramid med 45 grader vinklade sidor. Detta görs enligt ISO standarden och är en realistisk bedömning av hur mycket extra torrt grus/jord som lägger sig på skopan när man tar ett fullt last. Man får inte räkna med den volym som uppstår emellan vatten volymen och extra volymen! Det förekommer tyvärr och ger då en missvisande volym som blir mer missvisande ju större skopan blir. Den volymen är inte realistisk, för i verkligheten hade den volymen runnit av längs sidorna. Det kan vara klokt att förvissa sig om hur leverantören har räknat, innan man jämför skopor.



Välkommen till Entrack

Entrack Stockholm
 Bruttovägen 6
 175 43 Järfälla
 08-36 69 70
 stockholm@entrack.se

Entrack Luleå
 Terminalspåret 3
 954 32 Gammelstad
 0920-250 230
 lulea@entrack.se

Entrack Karlstad
 Rådalsvägen 12
 653 50 Karlstad
 054-53 40 50
 karlstad@entrack.se

Entrack Eslöv
 Lundavägen 29
 241 93 Eslöv
 0413-55 88 82
 syd@entrack.se

Entrack Sörbygdgen
 Karlgård 150
 843 98 Sörbygdgen
 0696-701 34
 nord@entrack.se

Entrack Östersund
 Grindvägen 2 (Torvalla)
 831 77 Östersund
 0696-701 34
 nord@entrack.se

Entrack Göteborg
 Industrivägen 47
 433 61 Sävedalen
 031-267 467
 goteborg@entrack.se

E-mail info@entrack.se
 Internet www.entrack.se

Rekommenderad maskinvikt är ett riktmärke!



Less is More 2 inkluderar dessa broschyrer

Redskap med S60 fäste maskiner 13-18 ton

Redskap med S70 fäste maskiner 18-30 ton ✓

Redskap med S80 fäste maskiner 24-33 ton

Redskap med S1/S2 fäste maskiner 16-30 ton

MITO är genomtänkta och högkvalitativa redskap, för maskiner som väger mellan 1-550 ton

